

結果報告書



自分のゴミ + One運動
エコキャップ回収運動

- 第5回 ケイ・エル・エス カップ
- 栃木県選抜テニス選手権シングルス



2008年度

期 日 2009年11月29日(日)・12月6日(日)
 予備日 12月20日(日) 栃木県総合運動公園

会 場 栃木県総合運動公園

主 催 (株)ケイ・エル・エス 栃木県テニス協会

協 賛 (株)ダンロップスポーツ ユニティダイワ(株)
 下野新聞社(株) 丸菱産業(株) 関東エコリサイクル(株)

主 管 下野テニス協会

TTA
 栃木県テニス協会
 TTAEメール : tta_tennis@yahoo.co.jp
 公式ウェブサイトURL : http://www.geocities.jp/tta_tennis/

《 大会役員 》

大会会長	増淵 賢一			
参与	市村 茂夫	富田 勸	高橋 一	
大会委員長	井村 孝一			
大会副委員長	青柳 良延			
大会ディレクター	鈴木 秀男			
アシスタントディレクター	鈴木 紀雄	坂本 光広	穴山 栄人	梅津 京
レフェリー	佐藤 千恵子			
アシスタントレフェリー	新井 隆	金沢 弘之		
審判員	JTA公認審判員			

《 大会案内 》

11月29日(日) 会場 栃木県総合運動公園 砂入り人工芝

種目	一般男子			一般女子		
集合時刻	9:00	1R	試合番号1~32	10:30	1R	試合番号1~16
				12:30	2R	試合番号17~32
最終試合	準々決勝まで(予定)			準々決勝まで(予定)		
コンソレ	*コンソレは最終日となります。			*コンソレは最終日となります。		

【受付時刻】 定刻の15分前から受付を行います。時間厳守。時間に余裕を持ってご参集下さい。

- * 雨天その他により、大会実施が不明確な場合も、定刻までに参集してください。
- * 雨天等で試合が出来ない場合は順延となります。
- * 順延の情報はTTAホームページ情報ブログでご確認ください。
- * 試合進行の状況により最終試合が変更となる場合があります。

12月6日(日) 最終日 会場 栃木県総合運動公園 砂入り人工芝

種目	一般男子		一般女子	
集合時刻	10:00	選手全員(コンソレも含む)	10:00	選手全員(コンソレも含む)
最終試合	決勝まで		決勝まで	

【受付時刻】 9:45~10:00

- * 雨天の場合の注意事項は、上記(一般の部)の注意事項と共通です。

予備日 12月20日(日) 栃木県総合運動公園 砂入り人工芝

【初日雨天順延の場合】

12月6日(日)	一般男女の部初日	栃木県総合運動公園
12月20日(日)	一般男女の部 最終日	栃木県総合運動公園

TTAホームページ URL :http://www.geocities.jp/tta_tennis/



栃木県テニス協会公式ホームページの情報ブログにご注意ください。

《注 意 事 項》

- 1 本大会は原則として、日本テニス協会のテニス規定及び倫理規定を適用し、トーナメント競技規定を準用します。
(一部ローカルルールがあります)
- 2 プレーヤーは集合時刻までに受付を済ませてください。定刻時間を過ぎた場合は、No Showとなりプレーできません。
- 3 服装はコードオブコンダクトの「服装および用具」に定められているテニスにふさわしいウェアを着用してください。
長ズボンの着用を認めますが、健康、天候等に問題がない場合は、可能な限り正規のテニスウェアでプレーしてください。
ウェアについて疑問がある場合は、試合前にレフェリーに確認を取ってください。
- 4 天候その他により、大会の実施が不明確な場合も、定刻までに参集してください。順延や中止の場合は、その旨をクラブハウスに掲示します。
- 5 試合方法 一般男子・女子:8ゲームズプロセット/セミアドバンテージ方式とします。
準決勝以上は3セットマッチとします。
コンソレは大会最終日に実施します。沢山の参加者をお待ちしています。
全て6ゲームマッチ/セミアドバンテージ方式とします。
【ラッキールーザー】
 - * ラッキールーザーを採用します。欠場者が出た場合には補欠者が出場出来ます。
 - * 補欠選手は定刻までに受付を済ませて下さい。男女共、ランキング保持者を優先し、抽選とします。【雨天の場合】
 - * 雨天で日程が変更となった場合は、試合内容を変更する場合があります。
- 6 試合は原則としてセルフジャッジとします。ローピングアンパイアを設置します。コート内外で巡回しますのでトラブル時は早目に呼んでください。また準決勝からはSCU方式を予定しています。
- 7 使用球は、ダンロップ・フォート・イエローとします。
- 8 試合はオーダーオブプレー方式で行います。試合前のウォームアップは初戦のみ3分以内とし、その他はサービスのみとします。控えの選手は、前の試合が終了したら速やかにプレーを開始できるようご協力ください。コールされてもコートに現れない場合、No Showとなりプレーできなくなることもありますので、ご注意ください。
- 9 大会出場選手、及び役員の方には、傷害保険(レクリエーション)が加入されています。ケガをされた方は、大会本部まで申出てください。
- 10 表彰について
本戦の表彰式は決勝戦が終了してから行います。入賞者は必ず出席するようにしてください。
立会えない場合は賞品をお渡しできませんので、ご了解ください。
ベスト8以上の方を表彰します。ベスト8は賞品、ベスト4以上は賞状と賞品を授与します。
ベスト8の方のみ試合終了後に大会本部へお立ち寄りください。
- 11 その他
大会優勝者は、関東オープンに推薦します。ワイルドカードでの出場となります。
 - * 大会参加費について、栃木県テニス協会より補助します。

ケイ・エル・エスカップ 栃木県選抜テニス選手権シングルス 結果

選手番号	氏名	クラブ名	協会名	シード等	1R	2R	3R	QF	SF	F
一般男子ドロ-ABブロック (Men's Singles MAIN DRAW) 64ドロ- 09年11月29日・12月6日										

1	森田武比古	アウリントンC	宇都宮	1						
2	照井隆晃	VOX	栃木							
3	今野辰二郎	HONDA T.C	宇都宮							
4	穴澤良平	m-FANATIC	小山							
5	宮部正章	サンテニス	宇都宮							
6	関野将司	BEST	栃木							
7	梅津京	CTC	大田原							
8	町井浩美	ウィンディ	宇都宮	14						
9	若林克弥	HIT	宇都宮	11						
10	佐藤祐輔	RASH	宇都宮							
11	関根和彦	ビッグ・サーズデイ	栃木							
12	武藤悟	白鷗大学	小山							
13	手塚弘紀	HIT	宇都宮							
14	増山貴大	RIZU	宇都宮							
15	金山道生	HONDA T.C	宇都宮							
16	福田諒平	HIT	宇都宮	8						
17	阿久津裕汰	サトウGTC	宇都宮	3						
18	田島勝義	BEST	栃木							
19	赤羽根良浩	G'MAX	栃木							
20	関根好克	ローズTG	小山							
21	小林裕幸	県庁テニスクラブ	宇都宮							
22	浦部貴史	足利みなみ	足利	WC						
23	大貫潤	チームファイ	大田原							
24	岡村宏一	タムラテニスカレッジ	佐野	15						
25	落合聡	サンテニス	宇都宮	9						
26	江頭史雄	HONDA T.C	宇都宮							
27	市村純一	Team HOWDY	宇都宮							
28	小太刀俊一	BEST	栃木							
29	大久保勉	dream	小山							
30	根本昌幸	スリーピングシーブ	宇都宮							
31	矢口亮	ナマイTS	宇都宮							
32	長谷川慎也	VOXテニスアカデミー	栃木	6						

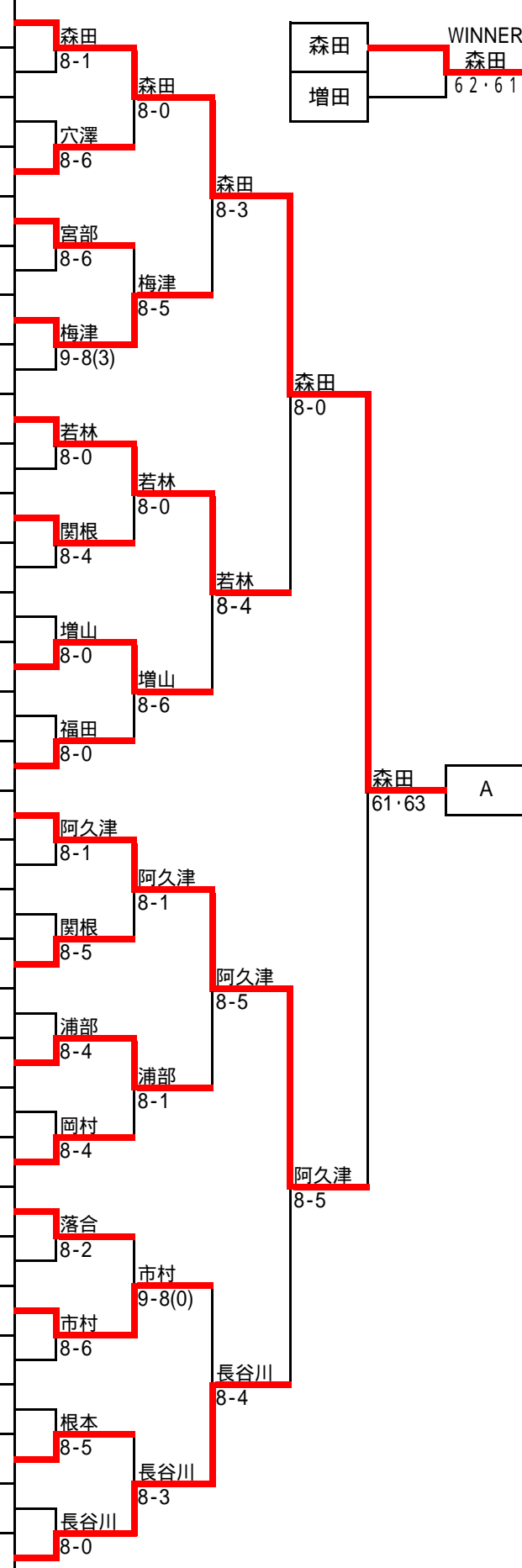

森田 61・63 A

WINNER
森田
62・61

栃木県選抜テニス選手権シングルス

選手番号	氏名	クラブ名	協会名	シード等	1R	2R	3R	QF	SF	F
一般男子ドロ- Bブロック (Men's Singles MAIN DRAW)										
33	ダニエル・カーニー	CTC	大田原	5						
34	吉村健児	サトウGTC	宇都宮	WC						
35	八城良	キヤノン	宇都宮							
36	林孝	(爆)TC	小山							
37	関亦英士	フィナリスタ	真岡							
38	小林寿和	BEST	栃木							
39	中村公星	VOX	栃木							
40	高沢利之	足利みなみ	足利	12						
41	津浦隆之	フィナリスタ	真岡	13						
42	阿久津定之	県庁テニスクラブ	宇都宮							
43	平元和也	ノグチテニススクール小山	小山							
44	河井晃	ランチBOX	真岡							
45	岩出龍彦	富士重工	宇都宮							
46	田野井和己	鹿沼市役所	鹿沼							
47	大塚雅永	RASH	宇都宮							
48	江田秀樹	サトウGTC	宇都宮	4						
49	杉山彰	サトウGTC	宇都宮	7						
50	藤澤義仁	VOX	栃木							
51	笠倉一寿	dream	小山							
52	高橋忠伸	HONDA T.C	宇都宮							
53	沢井研二	サンテニス	宇都宮							
54	砺波哲也	足利みなみ	足利							
55	倉田雅也	RIZU	宇都宮							
56	関宏隆	ローズTG	小山	10						
57	吉原卓未	VOX	栃木	16						
58	青木亨	サンテニス	宇都宮							
59	正田友則	ビッグ・サースデイ	栃木							
60	大久保真人	サトウGTC	宇都宮							
61	鈴木卓也	(爆)TC	小山							
62	大部健司	キヤノン	宇都宮							
63	高野伸	ナマイTS	宇都宮							
64	増田英倫	サンテニス	宇都宮	2						

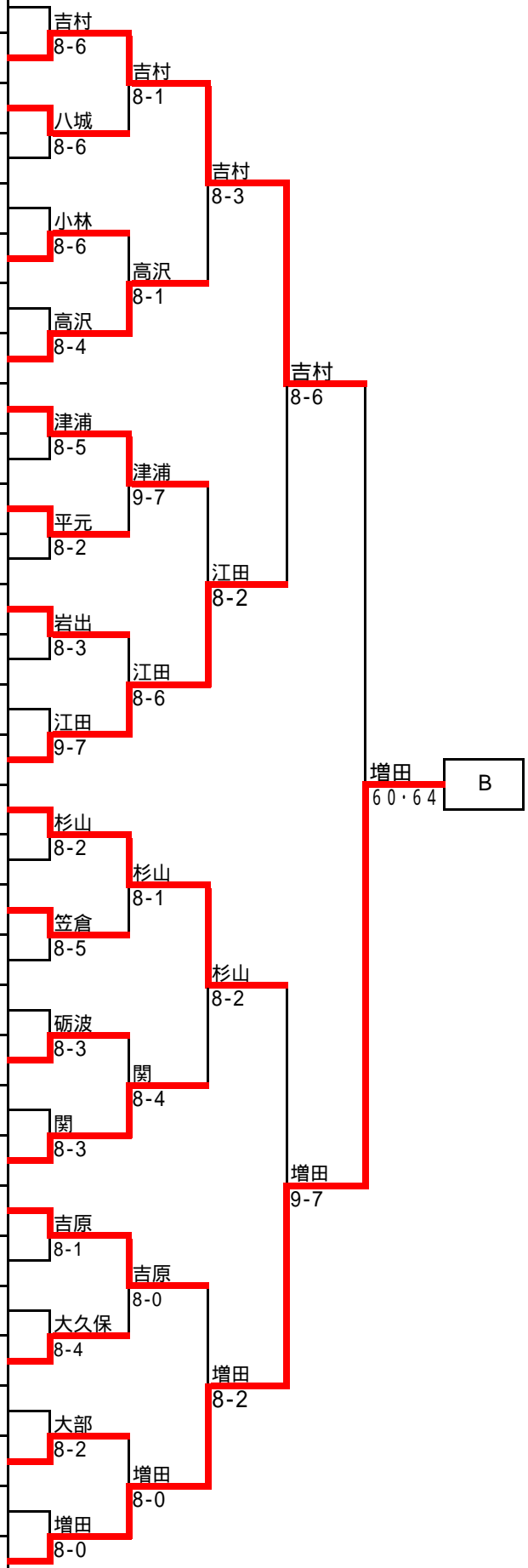

ケイ・エル・エスカップ 栃木県選抜テニス選手権シングルス 結果

選手番号	氏名	クラブ名	協会名	シード等	1R	2R	3R	QF	SF	F	
一般女子ドロー (Women's Singles MAIN DRAW) 48ドロー					09年11月29日・12月6日						
1	石井舞	VOX	栃木	1							
2	BYE										
3	橋本美樹	スペース135	那須塩原								
4	手塚愛莉	ナマイTS	宇都宮								
5	齋藤敦子	アミーゴT.C	大田原								
6	小高直子	ラベンダー	足利								
7	BYE										
8	大山千恵子	くらぶラケット	真岡	13							
9	八箴ミツ子	ローズTG	小山	12							
10	BYE										
11	北原里江子	チームファイ	大田原								
12	森郁恵	スペース135	那須塩原								
13	野中瑞姫	日光ジュニアテニスクラブ	日光								
14	長谷政子	TCA	宇都宮								
15	BYE										
16	松重尚子	サトウGTC	宇都宮	8							
17	武井悠	サトウGTC	宇都宮	3							
18	BYE										
19	南場照美	リパティ-	宇都宮								
20	高橋牧	TCA	宇都宮								
21	富井浩枝	リパティ-	宇都宮								
22	高橋由美子	HONDA T.C	宇都宮								
23	BYE										
24	重松千恵子	足利グリーン	足利	14							
25	金敷美由紀	BEST	栃木	10							
26	BYE										
27	倉田暁子	RIZU	宇都宮								
28	大貫葉子	でこや	大田原								
29	五味泉	TCA	宇都宮								
30	横尾恭栄	Team Yossy	宇都宮								
31	BYE										
32	松本恭子	クロスポイント	佐野	6							

トーナメント結果 (勝ち進路):

- 石井舞 (1) 8-0 石井 (8-0)
- 橋本美樹 (3) 8-2 橋本 (8-2)
- 手塚愛莉 (4) 8-1 石井 (8-1)
- 齋藤敦子 (5) 8-6 齋藤 (8-6)
- 小高直子 (6) 8-4 齋藤 (8-4)
- 大山千恵子 (8) 4-1 松重 (8-3)
- 八箴ミツ子 (9) 8-4 八箴 (8-4)
- 北原里江子 (11) 8-2 森 (8-2)
- 森郁恵 (12) 8-0 松重 (8-0)
- 野中瑞姫 (13) 8-1 野中 (8-1)
- 長谷政子 (14) 8-1 松重 (8-1)
- 松重尚子 (16) 6-2・6-3 松重 (6-2・6-3)
- 武井悠 (17) 8-0 武井 (8-0)
- 南場照美 (19) 8-2 南場 (8-2)
- 高橋牧 (20) 8-1 武井 (8-1)
- 富井浩枝 (21) 8-4 富井 (8-4)
- 高橋由美子 (22) 8-5 重松 (8-5)
- 重松千恵子 (24) 8-1 武井 (8-1)
- 金敷美由紀 (25) 8-1 金敷 (8-1)
- 倉田暁子 (27) 8-2 大貫 (8-2)
- 大貫葉子 (28) 8-6 松本 (8-6)
- 五味泉 (29) 8-4 横尾 (8-4)
- 横尾恭栄 (30) 8-0 松本 (8-0)
- 松本恭子 (32) 6-2・6-3 A

決勝戦結果:

松重 63・36・62

上吉原

栃木県選抜テニス選手権シングルス

選手番号	氏名	クラブ名	協会名	シード等	1R	2R	3R	QF	SF	F	
一般女子ドロー (Women's Singles MAIN DRAW)											
33	落合真由美	UITC	鹿沼	7							
34	BYE										
35	佐藤ひなた	サトウGTC	宇都宮								
36	榎有貴	ナマイTS	宇都宮								
37	日向野陽子	TEAM SWAY	栃木								
38	清家桃香	TTNC	宇都宮								
39	BYE										
40	穴山律子	ラフィエスタ	大田原	11							
41	宮幸子	CTC	大田原	16							
42	BYE										
43	江崎慶子	ラフィエスタ	大田原								
44	能勢揺佳	RIZU	宇都宮								
45	萩島真美子	M S	宇都宮								
46	鈴木直子	Team Yossy	宇都宮								
47	BYE										
48	岩淵総子	HIT	宇都宮	4							
49	佐藤美枝子	フォールート	佐野	5							
50	BYE										
51	吉原千尋	HIT	宇都宮								
52	山藤いち子	ナマイTS	宇都宮								
53	青木香乃	MTC	宇都宮								
54	小嶋栄美	Team Yossy	宇都宮								
55	BYE										
56	手塚和子	ナマイTS	宇都宮	9							
57	石塚美恵	HIT	宇都宮	15							
58	BYE										
59	杉本則子	MTC	宇都宮								
60	田中明子	RIZU	宇都宮								
61	山口祐理子	(爆)TC	小山								
62	石川正子	チームトマト	小山								
63	BYE										
64	上吉原あい	アウリンTC	宇都宮	2							

